



УКРАЇНЬКА ЕЛЕКТРОТЕХНІЧНА КОРПОРАЦІЯ

аскоУКРЕМ

ІНФРАЧЕРВОНИЙ ДАТЧИК РУХУ ДР-10А (ST10А)



**ТЕХНІЧНИЙ ОПИС ТА ІНСТРУКЦІЯ
З ЕКСПЛУАТАЦІЇ**

1. Призначення

Інфрачервоний датчик руху **ДР-10А** призначений для автоматичного увімкнення та вимкнення навантаження в заданому інтервалі часу в залежності від наявності рухомих об'єктів в зоні детектування і рівня освітленості. Датчик може автоматично визначати день та ніч, він легкий у встановленні та має широке застосування. **ДР-10А** є безпечним та енергозберігаючим пристроєм.

Відповідає стандартам ДСТУ EN 60669-2-1, ДСТУ ІЕС 61000-3-2.

2. Технічні характеристики

Номинальна напруга живлення **220-240 В~**.

Номинальна частота мережі **50 Гц**.

Номинальна напруга ізоляції **300 В**.

Номинальна імпульсна напруга **4 кВ**.

Потужність споживання:

- робоча **0,45 Вт**,

- в режимі очікування **0,1 Вт**.

Діапазон детектування **180°**.

Відстань детектування **5-12 м (до 24°C)**, регулюється.

Висота встановлення **1,8 – 2,5 м**.

Швидкість об'єкта детектування **0,6 – 1,5 м/с**.

Навколишній рівень освітленості **3...2000 Лк**, регулюється.

Час затримки:

- мінімальний **10±3 сек**,

- максимальний **7±2 хв**.

Номинальне навантаження:

- **1200 Вт** (лампа накаливання),

- **300 Вт** (енергозберігаюча лампа).

Робоча температура **-20 ...+40°C**.

Робоча відносна вологість повітря до **93%**.

3. Функціональність

Пристрій може визначати день і ніч: чутливість до навколишнього освітлення може регулюватись – коли регулятор встановлено в положення **СОНЦЕ (максимум)**, датчик може працювати вдень і вночі, в положенні **МІСЯЦЬ (мінімум)** – тільки при зовнішньому освітленні менш ніж **3 Лк**. В проміжних положеннях чутливість визначається емпірично.

Регулювання чутливості: низька чутливість для зони детектування **5 м**, висока чутливість – **12 м**.

Час затримки постійно додається: при наступному отриманні сигналу спрацювання датчик знову буде визначати час затримки, базуючись на залишковому часі попереднього часу затримки.

Регулювання часу затримки відбувається у межах: мінімальне значення **10±3 сек**, максимальне - **7±2 хв**.

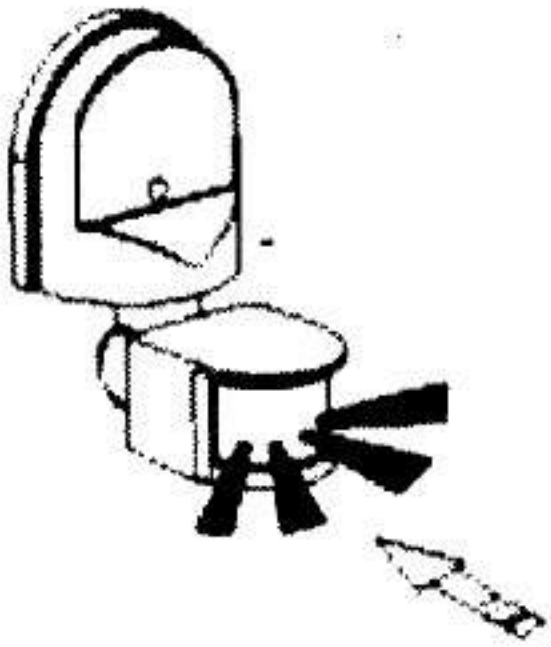

Висока чутливість



Зона детектування



Низька чутливість

4. Установка

Вимкніть живлення.

Зніміть верхню кришку, отримано доступ до з'єднувальної колодки.

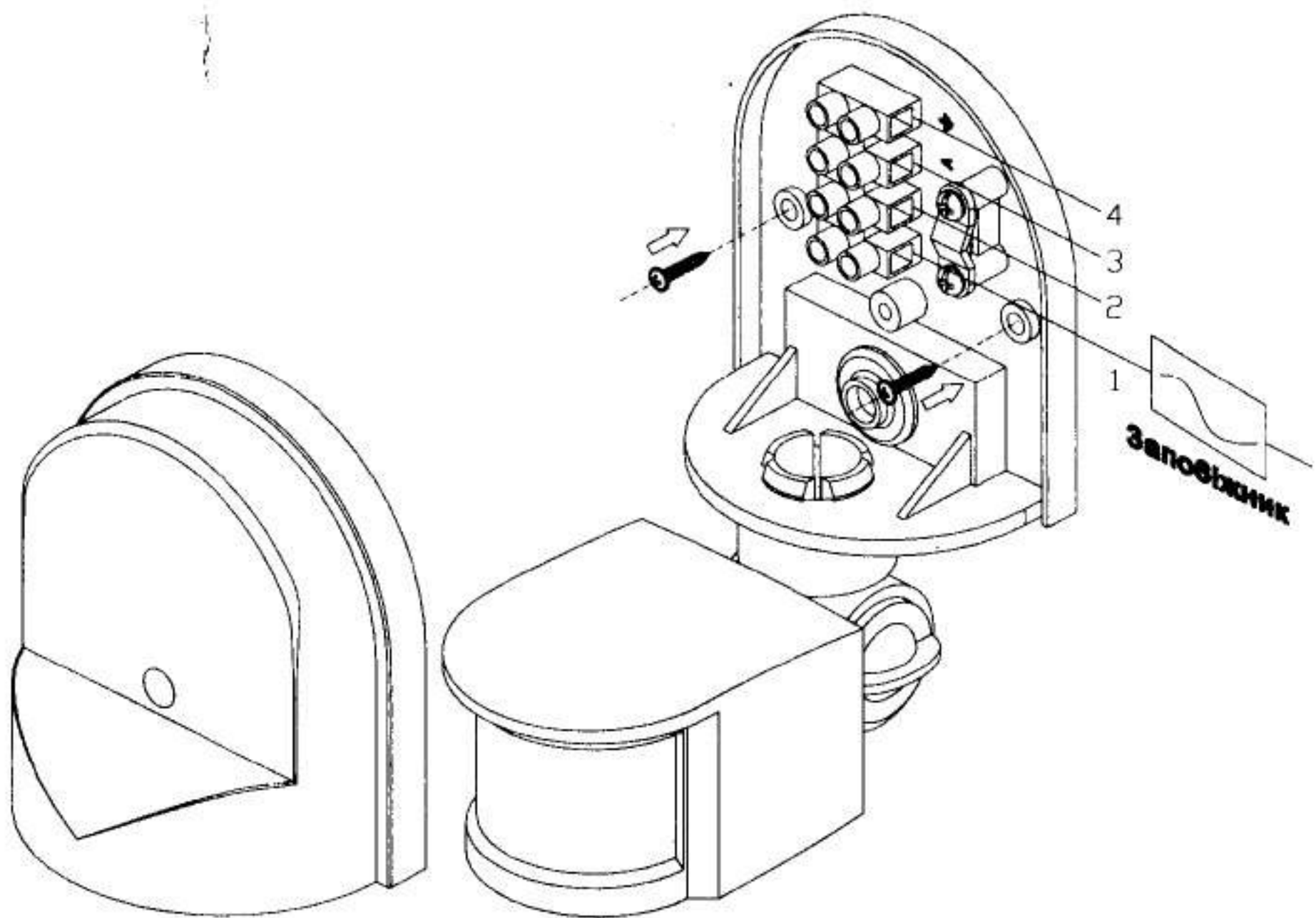

Встановіть дно-тримач в місці монтажу датчика.

Приєднайте проводи живлення та навантаження до колодки згідно рисунку.

Встановіть верхню кришку.

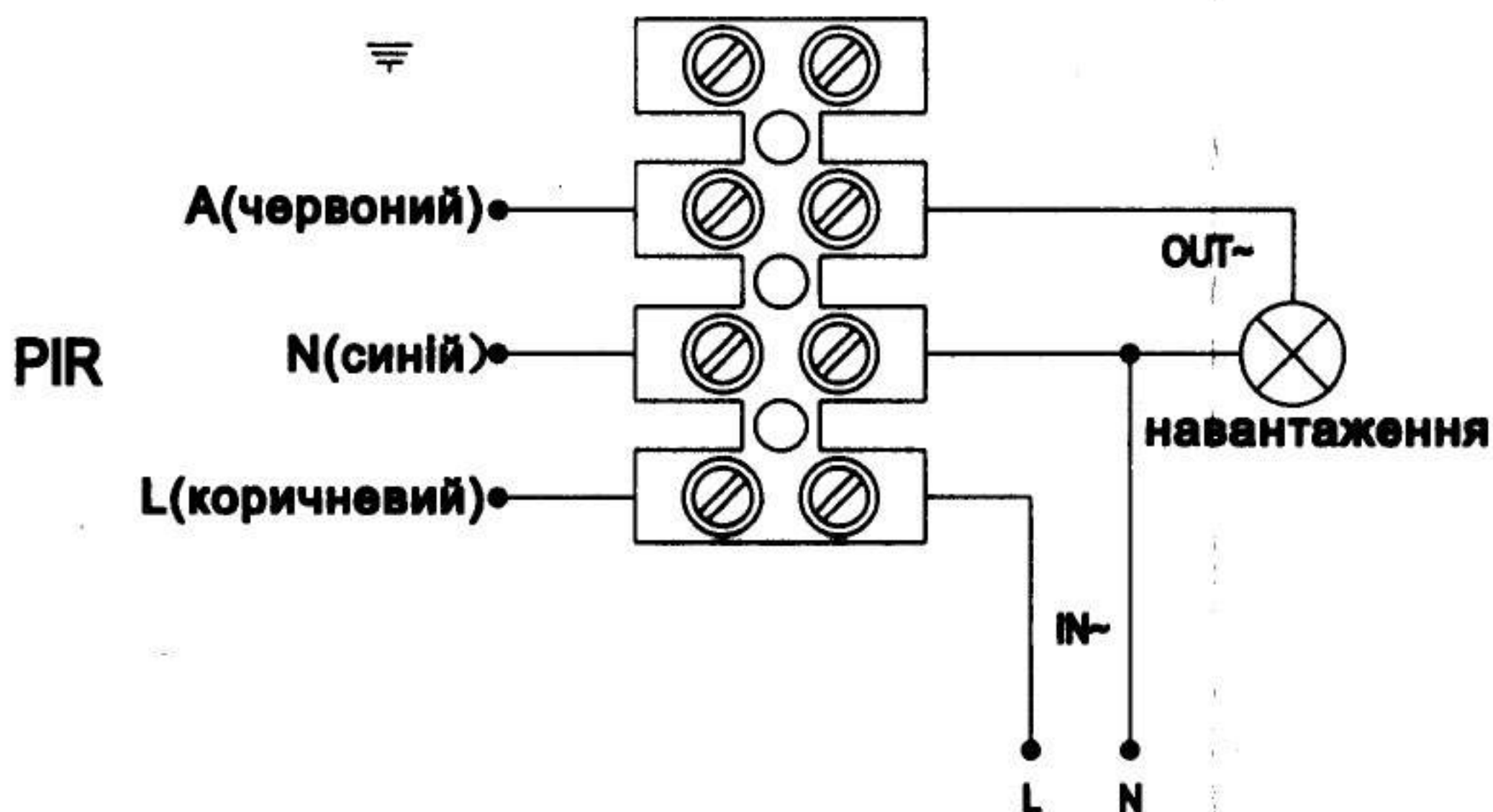

5. Перевірка пристрою

Поверніть регулятор освітленості **LUX** за годинниковою стрілкою на максимум (**СОНЦЕ**), регулятор часу **TIME** - проти годинникової стрілки до мінімуму, регулятор **SENS** - за годинниковою стрілкою на максимум.

Після увімкнення живлення контрольне навантаження не вмикається. Після прогріву протягом **30 сек**, при наявності сигналу від фотоелемента навантаження вмикається. Після вимкнення навантаження воно знову увімкнеться через **5-15 сек** при наявності сигналу руху.

Через **5-10 сек** після першого включення навантаження повинно увімкнутись при отриманні сигналу від фотоелемента і вимкнутись за **5-15 сек** при відсутності сигналу.

Поверніть регулятор **LUX** проти годинникової стрілки до мінімуму. Якщо тестування проводиться при навколишній освітленості більшій ніж **3 Лк**, фотоелемент не спрацює і навантаження не увімкнеться.

Навантаження увімкнеться, якщо затемнити фотоелемент непрозорим предметом. При відсутності сигналу від фотоелемента навантаження повинно вимкнутись за **5-15 сек**.

Примітка. Якщо тестування відбувається при денному освітленні, поверніть регулятор «**LUX**» у положення **СОНЦЕ**, в іншому випадку датчик не буде працювати!

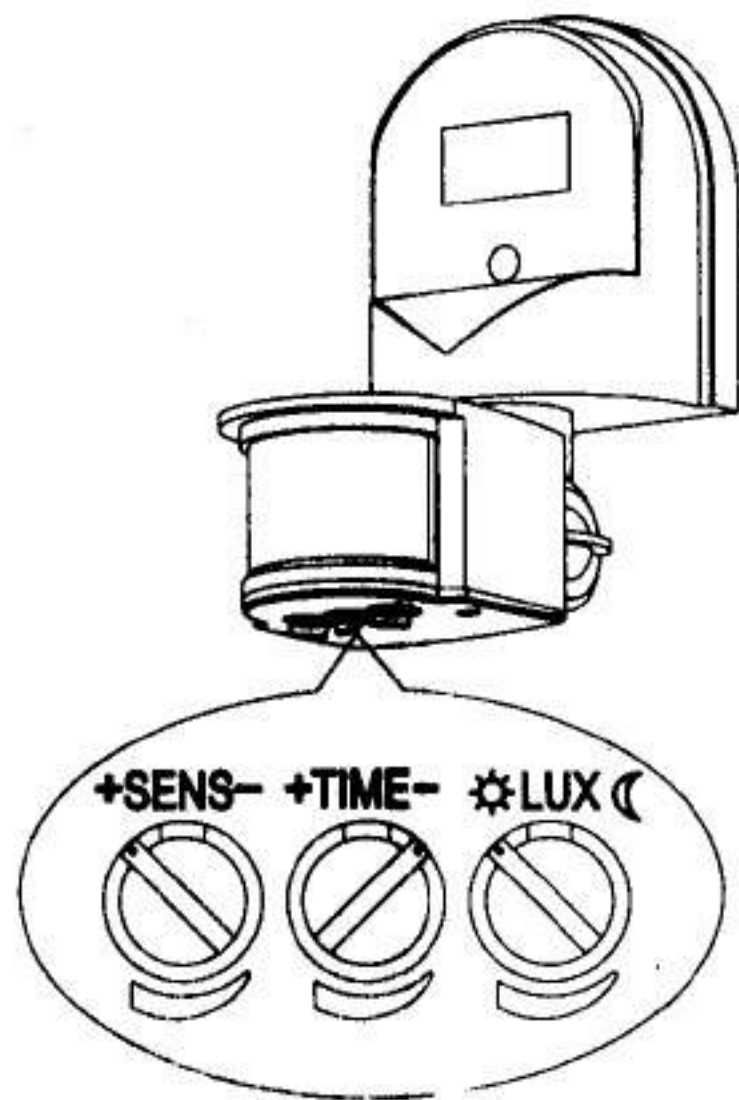

6. Зауваження щодо установки та експлуатації

Пристрій повинен встановлюватись кваліфікованим персоналом. Перед датчиком не повинно бути об'єктів, які перекривають зону детектування.

Поблизу зони детектування датчика не повинно бути пристроїв, що змінюють температуру оточуючого середовища (кондиціонери, нагрівачі тощо).

При виявленні розбіжностей між даною інструкцією і фактичною роботою пристрою слід керуватись функціональністю пристрою. Задля вашої безпеки не намагайтесь розбирати підключений до мережі пристрій.

Щоб уникнути пошкодження, пристрій повинен бути захищений від перевантаження (запобіжник тощо).

7. Можливі несправності і шляхи їх усунення

Навантаження не вмикається:

- перевірити правильність підключення живлення та навантаження;
- перевірити справність навантаження;
- перевірити відповідність робочої освітленості з освітленістю навколишнього середовища.

Низька чутливість:

- перевірити чутливість датчика безпосередньо перед віконцем фотоелемента;
- перевірити температуру оточуючого середовища;
- перевірити чи відповідає висота встановлення висоті, вказаній у даній інструкції;
- перевірити коректність напрямку руху об'єкта виявлення.

Датчик автоматично не вимикає навантаження:

- перевірити живлення;
- перевірити наявність тривалого сигналу в зоні детектування;
- перевірити чи достатній час затримки;
- перевірити чи змінюється повільно температура повітря в околі датчика.

8. Транспортування та зберігання

Транспортування та зберігання інфрачервоних датчиків руху серії **ДР** повинно здійснюватись закритим транспортом при температурі від **-40 до +50°C**, відносній вологості повітря не більше **90%** і рівнем дорожнього струсу не більше **15g**.

9. Гарантійні зобов'язання

Українська електротехнічна Корпорація **АСКО-УКРЕМ** гарантує функціональну придатність інфрачервоних датчиків руху серії **ДР** протягом одного року з моменту продажу при дотриманні умов зберігання, транспортування, монтажу та експлуатації.

Корпорація АСКО-УКРЕМ

тел./факс: (044) 500-0033

email: info@asko.ua

www.asko.ua

Дата продажу _____

Штамп магазину _____

Підпис продавця _____